

Mercato Italiano

GUIDA RAPIDA

BIG 3

CUSTOM  M[®]

Grazie per aver scelto
un prodotto **Custom**[®]





Questo documento fornisce una descrizione sintetica delle principali funzionalità presenti nel dispositivo. Per la descrizione dettagliata di tutte le funzioni si consiglia di consultare il manuale utente cod. **76100000006500** richiedendolo al vostro rivenditore. Consultare il manuale utente vi permetterà di conoscere molte altre funzioni quali:

Salvataggio / recupero Backup

Copia scontrino

Servizi balneari

Azzeramento n° ricevuta / fattura

Stampa rapporti e azzeramento contatori

Ricariche telefoniche

“Scontrino sicuro”

Invio garanzia

Invio email

CONTENUTO DELLA CONFEZIONE

Assicuratevi che vi siano i componenti illustrati in seguito e che essi non siano danneggiati.

1. Giornale elettronico DGFE
(già inserito nell'alloggiamento)

2. Adattatore AC

3. Fascette

4. Dispositivo

5. Documentazione
(Guida rapida, libretto fiscale, guida segnalazioni di
stato, foglio garanzia)

6. Rotolo di carta

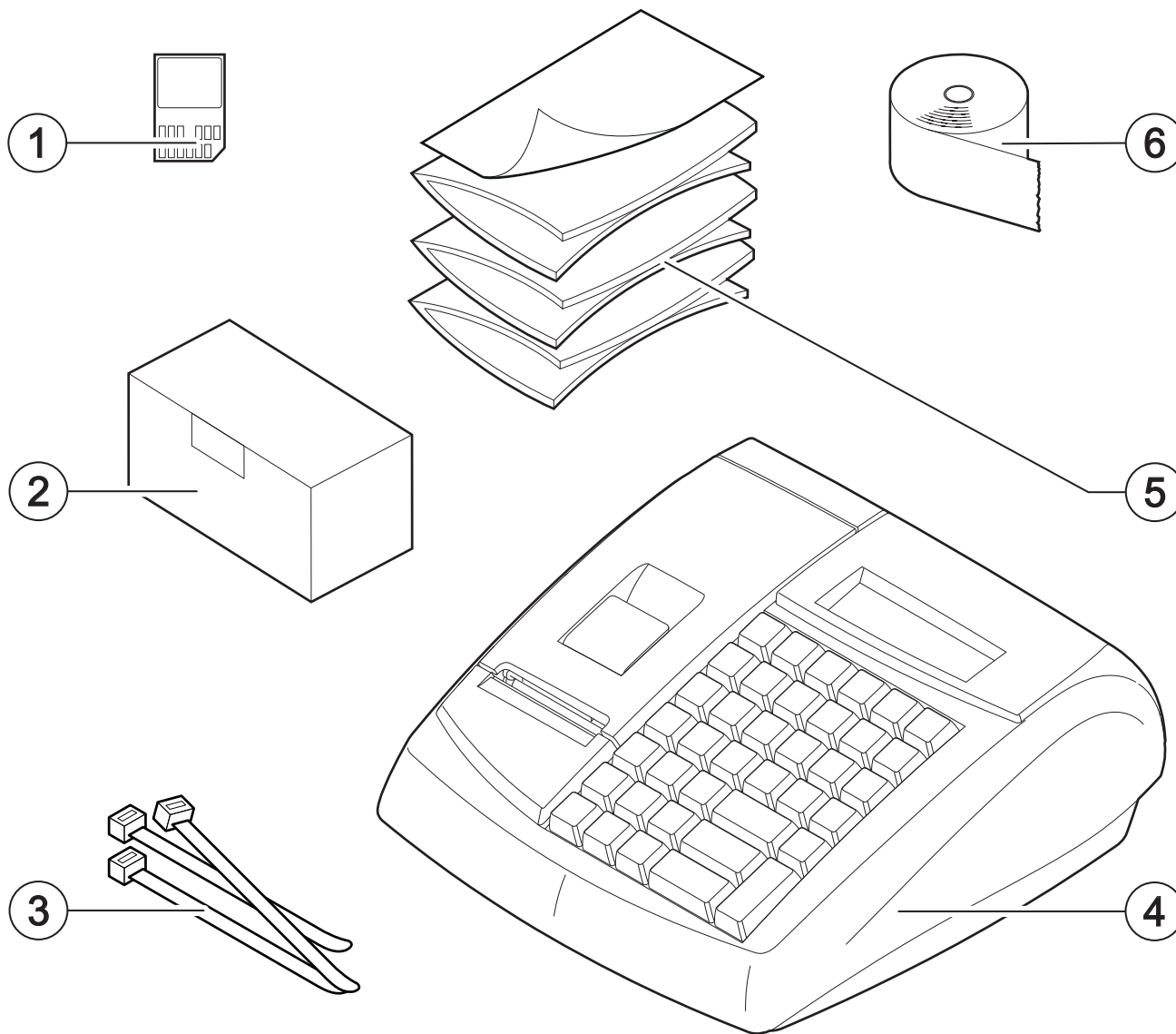

DESCRIZIONE DEL DISPOSITIVO

1. Display lato operatore
2. Coperchio vano carta
3. Leva apertura vano carta
4. Uscita carta con strapperina
5. Tastiera
6. Giornale elettronico DGFE
7. Porta Ethernet ⁽¹⁾
8. Porta USB
9. Porta seriale COM2
10. Porta seriale COM1
11. Porta cassetto
12. Porta alimentazione
13. Tasto ON/OFF
14. Display lato utente

ATTENZIONE:

(1) Utilizzare la porta ETHERNET preferibilmente con switch/hub AUTO-MDIX o AUTOSENSE. In caso contrario utilizzare un cavo diritto (pin-to-pin) per il collegamento con switch/hub non AUTOSENSE e un cavo cross per il collegamento al PC.

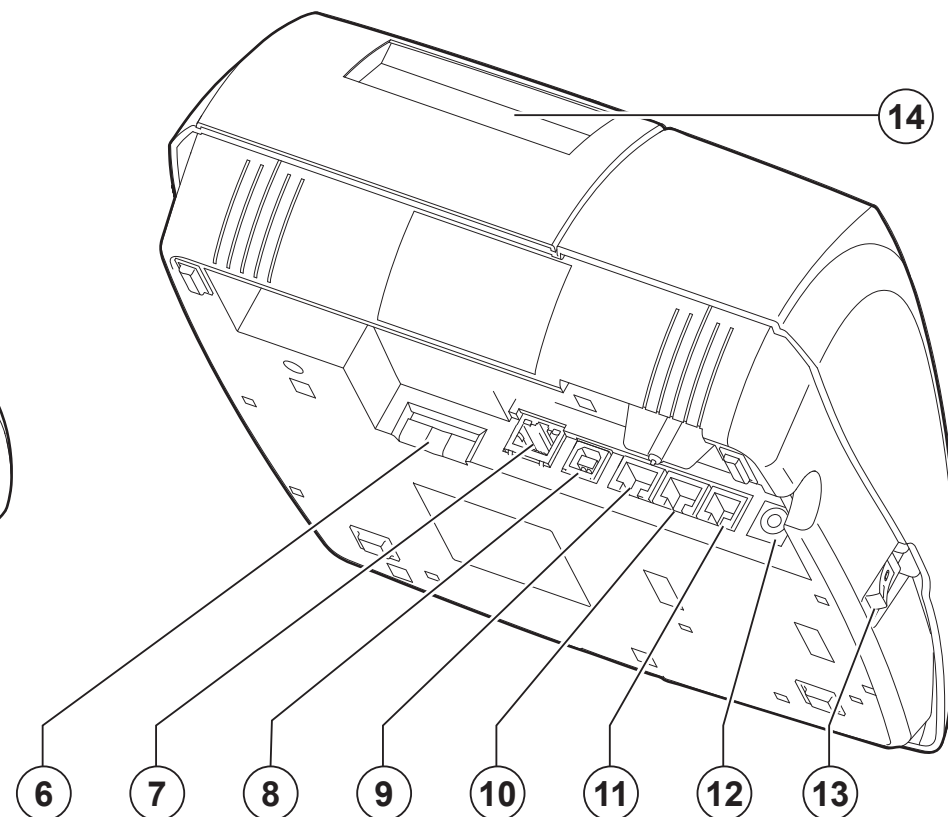
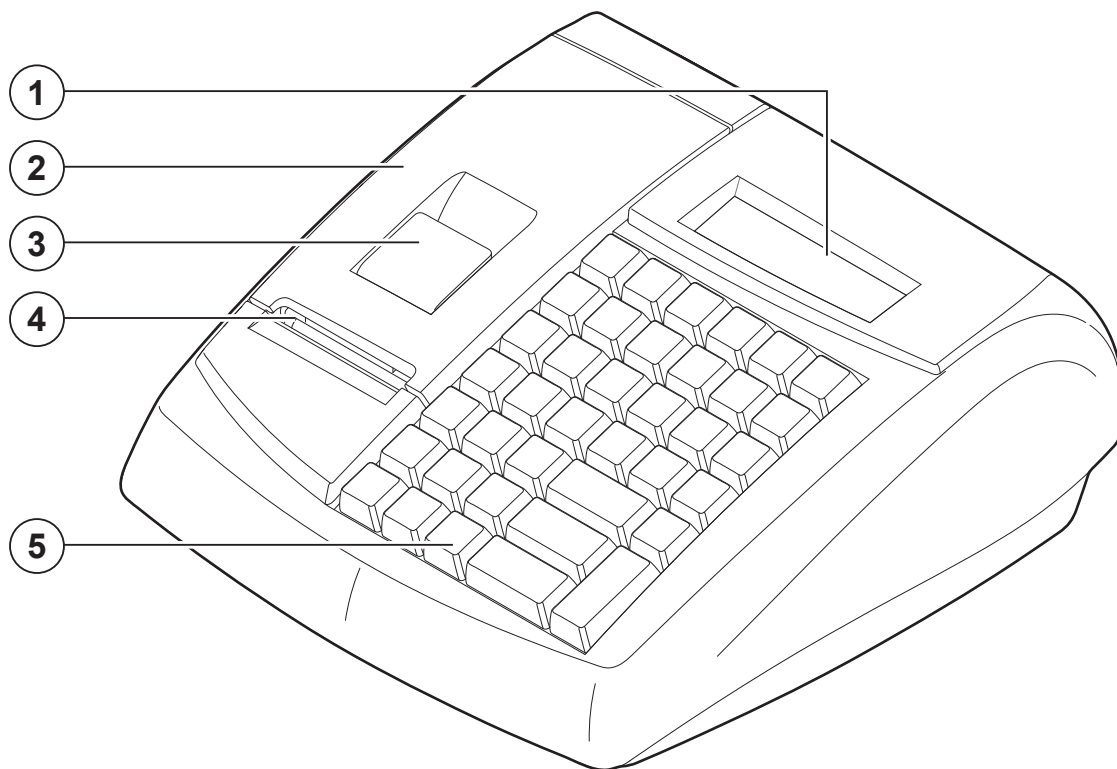

ACCENSIONE E SPEGNIMENTO

1



Capovolgere il dispositivo

2

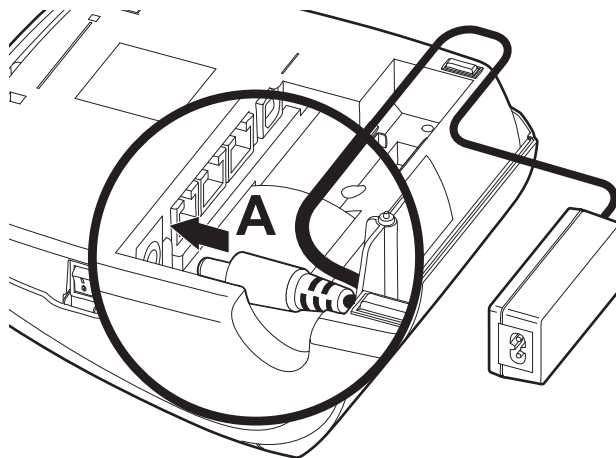

Collegare il connettore A dell'adattatore in dotazione al dispositivo.

3

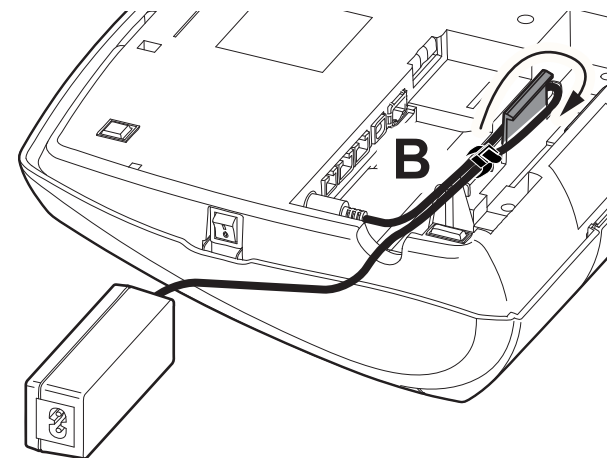

Fissare il cavo dell'adattatore come indicato in figura utilizzando la fascetta B (in dotazione).

4

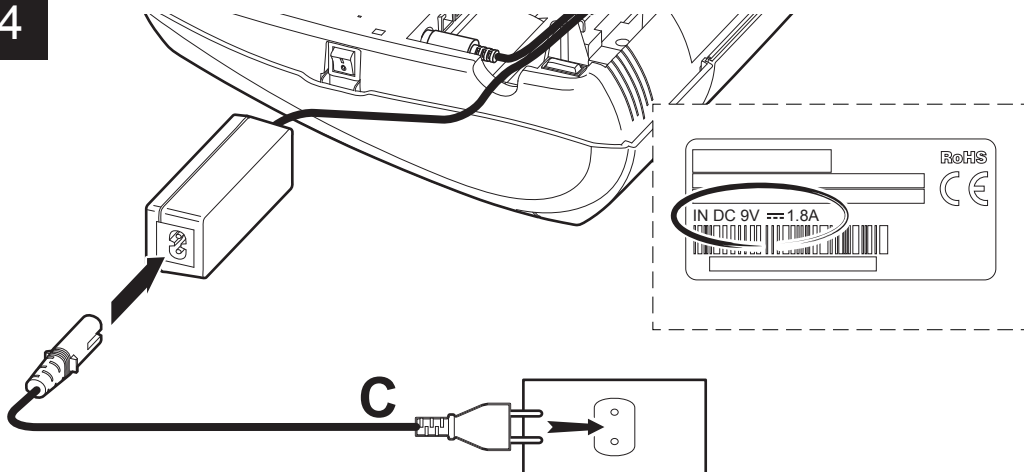

Collegare il cavo di alimentazione C all'adattatore e alla presa di rete.
Utilizzate il tipo di alimentazione elettrica indicato sull'etichetta del dispositivo.

5

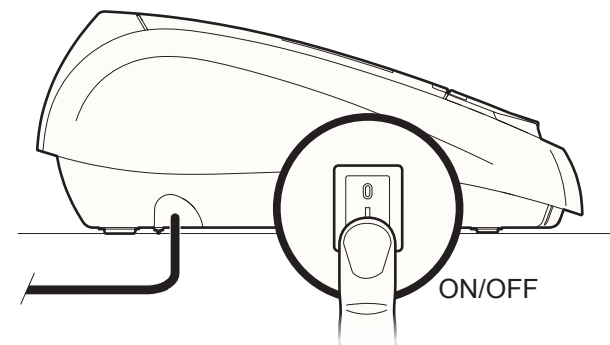

Premere il tasto ON/OFF sul lato sinistro del dispositivo.
Dopo alcuni secondi il display visualizzerà la scritta "PRONTO", l'ora e la data correnti.

CARICAMENTO DELLA CARTA

1

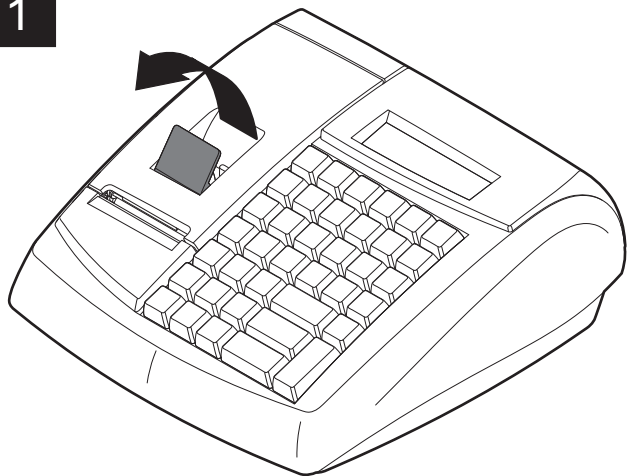

Sollevare la leva di apertura del coperchio vano carta.

2

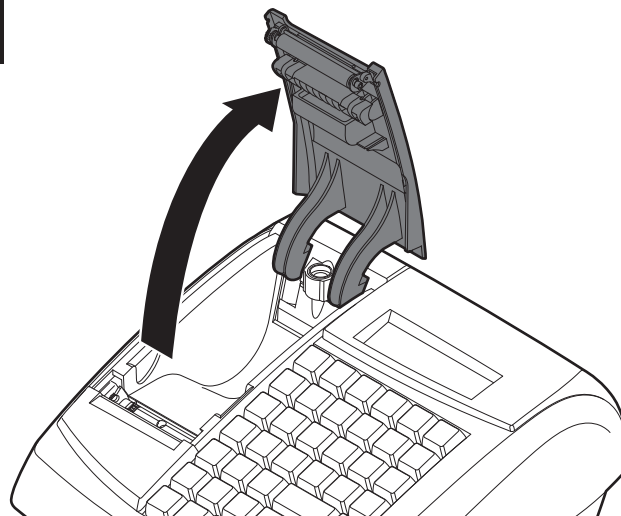

Aprire il coperchio vano carta.

3

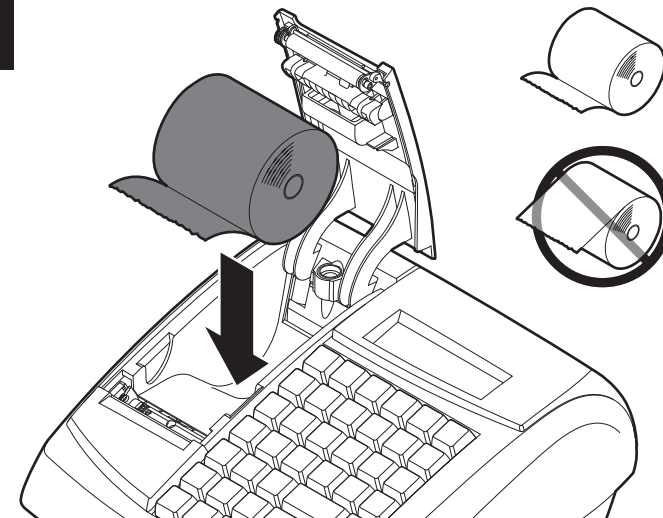

Inserire il rotolo carta rispettando il verso di rotazione indicato. Utilizzare solo rotoli carta omologati.

4



Fare uscire la carta per alcuni centimetri. Chiudere il coperchio vano carta.

5

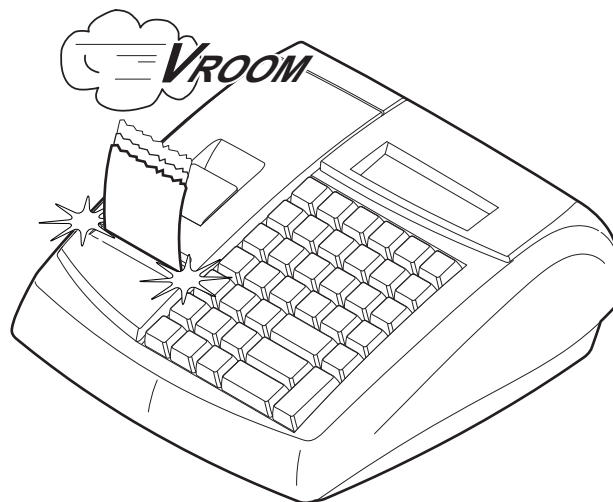

Attendere il caricamento automatico della carta.

SOSTITUZIONE DGFE

Per la conservazione del DGFE esaurito fare riferimento alle normative vigenti.

1

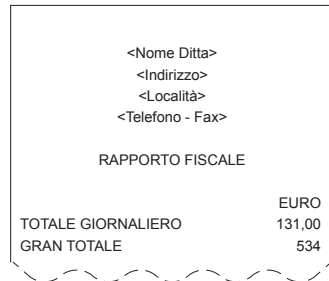
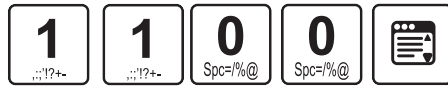

Eeguire un azzeramento fiscale.

2



Attivare la modalità di inizializzazione DGFE.

3

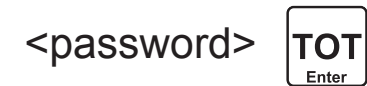

Inserire la password di protezione.

4

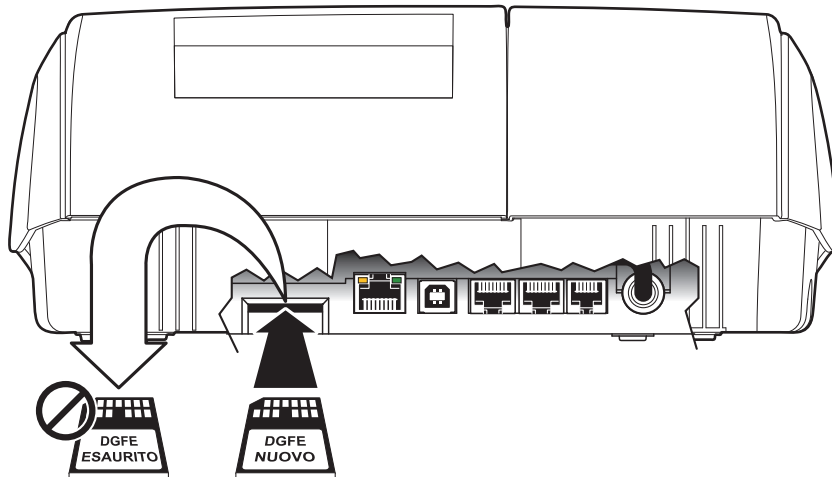

Sostituire il giornale di fondo elettronico.

5



Confermare digitando il tasto TOT.

REGOLAZIONE DATA

Le operazioni di cambio data nei dispositivi fiscali sono disciplinate dalla vigente normativa che prevede l'impossibilità di retrocedere rispetto alla data dell'ultimo azzeramento fiscale eseguito. Si prega quindi di prestare la massima attenzione a quest'operazione accertandosi di non confermare date superiori a quella in corso. Nel caso si osservi sul dispositivo fiscale una data superiore a quella in corso, si prega di prendere contatto al più presto con il centro assistenza tecnica per concordare un intervento. Un errore nell'impostazione della data genera uno stato di non conformità del dispositivo fiscale, irreversibile e soprattutto sanzionabile dai preposti organismi di controllo.

1

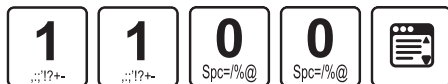

<Nome Ditta>
<Indirizzo>
<Località>
<Telefono - Fax>

RAPPORTO FISCALE

	EURO
TOTALE GIORNALIERO	131,00
GRAN TOTALE	534
TOTALE SCONTI	10,00
TOTALE MAGGIORAZ.	0,00
TOTALE ANNULLI	63,50
TOTALE RESI	5,50
TOTALE IMBAL. CAUZ.	0,00
CORRISP. NON RISCOSSI	0,00
N. SCONTRINI FISCALI	0
N. STAMPE M.FISCALE	0
N. SCONTR. N. FISCALI	86
N. NOTE DI CREDITO	0,00

Eeguire un azzeramento fiscale.

2



DATA[ggmmaa]
010101

Avviare la procedura per la regolazione della data.

3

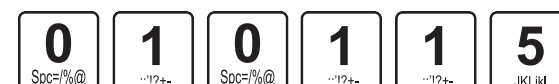

TOT
Enter

DATA[ggmmaa]
010115

NON FISCALE

DATA IMPOSTATA:
01/01/15 10:00

01/01/15 10:00 SNF. 1

NON FISCALE

Digitare una nuova data nel formato [ggmmaa].

REGOLAZIONE ORARIO

Il dispositivo permette di abilitare il passaggio automatico tra ora legale e ora solare. Contattare il vostro rivenditore.

1

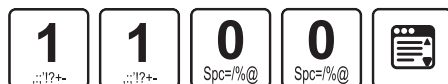

<Nome Ditta>
<Indirizzo>
<Località>
<Telefono - Fax>

RAPPORTO FISCALE

	EURO
TOTALE GIORNALIERO	131,00
GRAN TOTALE	534
TOTALE SCONTI	10,00
TOTALE MAGGIORAZ.	0,00
TOTALE ANNULLI	63,50
TOTALE RESI	5,50
TOTALE IMBAL. CAUZ.	0,00
CORRISP. NON RISCOSSI	0,00
N. SCONTRINI FISCALI	0
N. STAMPE M.FISCALE	0
N. SCONTR. N. FISCALI	86
N. NOTE DI CREDITO	0,00

Eeguire un azzeramento fiscale.

2

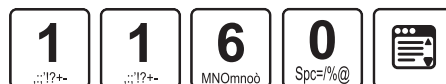

ORA[comm]
0200

Avviare la procedura per la regolazione dell'orario.

3

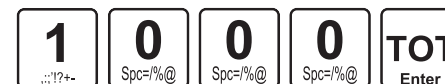

ORA[comm]
1000

NON FISCALE

ORA IMPOSTATA:
01/01/15 10:00

01/01/15 10:00 SNF. 1

NON FISCALE

Digitare un nuovo orario nel formato [oomm].

DESCRIZIONE TASTIERA

I tasti possono essere personalizzati con una funzione differente da quella pre-programmata. Utilizzare il tool "Keyboard Configurator" (contattare il vostro rivenditore).









MENÙ FUNZIONI











(Vedere **STRUTTURA
MENÙ** nelle ultime
pagine di questa
guida rapida)





		+% ESC		PLU	
		-%			
X	.		-Δ	DEP	
7 PQRSpqrs	8 TUVtuvù	9 WXYZwxyz	D4	D5	
4 GHghii	5 JKLjkl	6 MNOmnoò	D3		SBT Ins
1 ,:!?!+-	2 ABCabcà	3 DEFdefèè	D2		TOT Enter
C	0 SpC=/%@	00 _#()[]<>	D1		

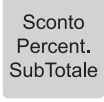

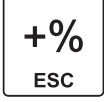

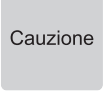



FUNZIONI ASSOCIATE AI TASTI

Nella seguente tabella vengono riportate le funzioni programmate in tastiera (tasti bianchi) e quelle programmabili (tasti grigi) col tool “Keyboard Configurator” (contattare il vostro rivenditore).

TASTIERA	FUNZIONE	DESCRIZIONE
	Menù Funzioni	Per accedere alle programmazioni, rapporti, ecc.
 Spc=/%@ #()[]<>	Tasti numerici	
 .;:!'?+- ... WXYZwxyz		
	Virgola decimale	
	Moltiplicatore	Per impostare la quantità da moltiplicare per il prezzo unitario
	Avanzamento scontrino	
	Importo	Consente di impostare un importo da attribuire ad un reparto indiretto o ad un PLU a prezzo 0, oppure di consultare il prezzo di un PLU presente in archivio
	Subtotale	Visualizza e stampa la somma degli importi registrati, fino a quel momento, nello scontrino in corso.; in assetto Registrazione e all'esterno di un conto, permette di aprire il cassetto portavaluta
	da programmare	Apertura cassetto portavaluta

TASTIERA		FUNZIONE	DESCRIZIONE
		Tasto di cancellazione	Per correggere i dati impostati o annullare errori
		Rettifica	Corregge o annulla l'ultima registrazione effettuata
		Annulla scontrino	Annulla lo scontrino se utilizzato prima di effettuarne la chiusura
 ... 		Reparti diretti	Per registrare l'importo impostato e totalizzarlo nel corrispondente reparto
		Reparti indiretti	Per effettuare registrazioni da attribuire a reparti non presenti in tastiera; richiede l'inserimento del numero reparto
		PLU indiretti	Per effettuare registrazioni da attribuire a PLU non presenti in tastiera; richiede l'inserimento del numero PLU
		Sconto Percentuale Articolo	Permette di effettuare uno sconto in percentuale sull'articolo
	da programmare	Sconto Percentuale Subtotale	Permette di effettuare uno sconto in percentuale sul subtotale
	da programmare	Sconto Valore Articolo	Permette di effettuare uno sconto in valore sull'articolo
		Abbuono	Permette di effettuare uno sconto in valore sul subtotale
		Maggiorazione Percentuale Articolo	Permette di effettuare una maggiorazione in percentuale sull'articolo

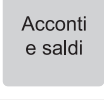
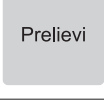
TASTIERA		FUNZIONE	DESCRIZIONE
	da programmare	Maggiorazione Percentuale Subtotale	Permette di effettuare una maggiorazione in percentuale sul subtotale
	da programmare	Maggiorazione Valore Articolo	Permette di effettuare una maggiorazione in valore sull'articolo
	da programmare	Maggiorazione Valore Subtotale	Permette di effettuare una maggiorazione in valore sul subtotale
	da programmare	Cauzione	Permette di registrare la restituzione di una cauzione sulla merce venduta
		Altri pagamenti	Per effettuare registrazioni da attribuire a pagamenti non presenti in tastiera; richiede l'inserimento del numero reparto
		Modalità di pagamento Contanti	L'importo viene accumulato nel corrispondente totalizzatore
		Modalità di pagamento Assegni	L'importo viene accumulato nel corrispondente totalizzatore
	da programmare	Modalità di pagamento Carta Elettronica	L'importo viene accumulato nel corrispondente totalizzatore
		Modalità di pagamento Credito	L'importo viene accumulato nel corrispondente totalizzatore
		Reso	Per il cambio di merce con accredito al cliente

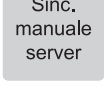
TASTIERA		FUNZIONE	DESCRIZIONE
	da programmare	Storno	Annulla, in caso di errore, una registrazione precedente all'ultima effettuata
	da programmare	Nota di credito	Utilizzato, all'esterno di un conto, per registrare il ritiro di merce precedentemente venduta e successivamente restituita dal cliente (es. vuoti a rendere)
		Recupero credito	Per registrare una entrata di denaro a fronte di un precedente credito
		Codice cliente	Consente di inserire il codice cliente per attivare privilegi e totalizzatori specifici
		Codice operatore	Se la "Gestione operatori" è attivata, permette di inserire il codice e la sigla di accesso di uno specifico operatore
	da programmare	Documento fattura	Consente di impostare la fattura come documento di vendita
	da programmare	Codice fiscale del cliente	(da stampare sullo scontrino)
	da programmare	Versamento in cassa	Entrate di denaro in cassa al di fuori di una vendita
	da programmare	Prelievo di cassa	Per registrare, al di fuori di una vendita, un prelievo di denaro dalla cassa
	da programmare	Invio E-mail	Permette di inviare un e-mail contenete i dati statistici, fiscali o di programmazione a uno o più destinatari
	da programmare	Sincronizzazione manuale con Server	Per effettuare la sincronizzazione manuale al Server

TASTIERA		FUNZIONE	DESCRIZIONE
Invia Garanzia	da programmare	Invia garanzia	Per inviare all'indirizzo di posta elettronica del cliente una copia digitale dello scontrino. Tale copia digitale potrà essere utilizzata ai fini della garanzia del bene acquistato
Servizi Ricarica	da programmare	Servizi ricarica	Per registrare la vendita di una ricarica
Scontrino sicuro	da programmare	Scontrino sicuro	Per inviare una copia digitale dello scontrino al servizio WEB "scontrino sicuro" (http://www.scontrinosicuro.it)
Spiaggia	da programmare	Servizi balneari	Per registrare una vendita con l'inserimento di informazioni aggiuntive relative ai servizi balneari

GESTIONE DELLA TRANSAZIONE

Si consiglia di personalizzare i tasti del dispositivo con le funzioni utilizzate più frequentemente mediante il tool "Keyboard configurator" (contattare il vostro rivenditore).

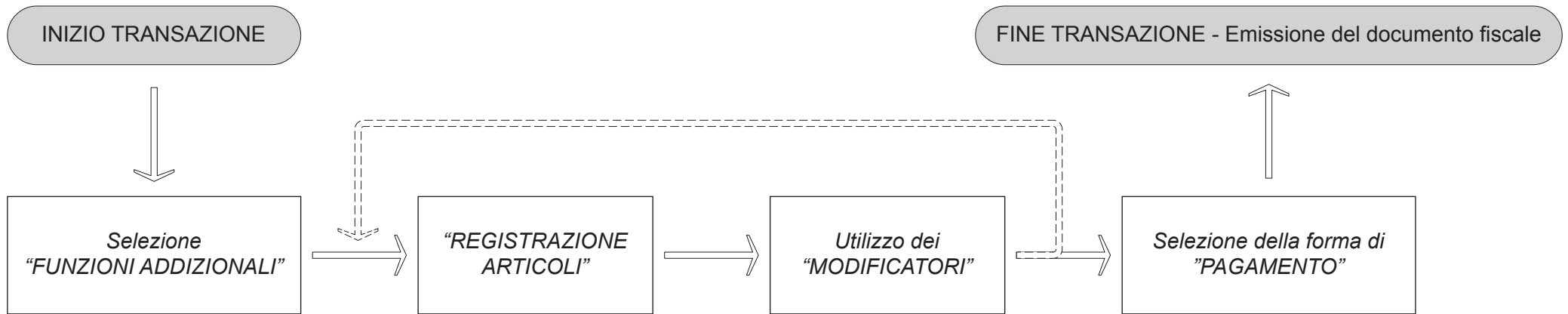

ESEMPI DI "FUNZIONI ADDIZIONALI"

AVANZAMENTO CARTA

Ad ogni pressione corrisponde un avanzamento carta pari a una linea di stampa.



SELEZIONE CLIENTE DIRETTA (es. Cliente 13)



DA ANAGRAFICA

Selezione valida solo per l'emissione delle fatture

Tasti freccia per scorrere, tasto ENTER per confermare, tasto ESC per terminare



“AL VOLO”

Selezione valida solo per l'emissione di scontrini deducibili o fattura inferiore a 100 euro
(Fattura semplificata). Inserire Codice Fiscale / Partita IVA



SELEZIONE OPERATORE (es. Operatore 5)

L'operatore rimane attivo fino a quando non viene disabilitato



DESELEZIONE OPERATORE

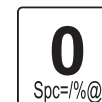

STAMPA FATTURA

Confermare il n° fattura proposto o digitare un numero maggiore di quello proposto

Al termine della stampa il dispositivo torna in modalità scontrino fiscale

È obbligatorio eseguire la selezione del cliente e il pagamento in contanti

Per importi inferiori a 100.00 euro è possibile omettere il cliente. Verrà richiesto il Codice fiscale (Fattura semplificata).

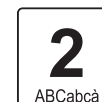

NOTA DI CREDITO

Confermare il n° pratica proposto o digitare un numero maggiore di quello proposto



INTERROGAZIONE VALORE REPARTO (es. Reparto 3)

Il dispositivo torna automaticamente in modalità “PRONTO”

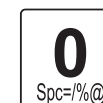

PLU (es. PLU 1)

Il dispositivo torna automaticamente in modalità “PRONTO”

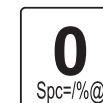

REPARTO (es. Reparto 10)

Il dispositivo torna automaticamente in modalità “PRONTO”

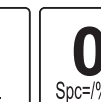
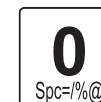

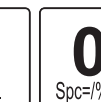
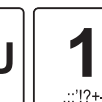
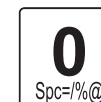

PLU (es. PLU 10)

Il dispositivo torna automaticamente in modalità “PRONTO”



ESEMPI DI "REGISTRAZIONE ARTICOLI"

REPARTO	PREZZO PREFISSATO										D1												
	PREZZO LIBERO (es. 5,00 euro su Reparto 1) <i>Prezzo utilizzato fino alla selezione di un reparto differente</i>										5	00	D1										
	MULTIPLO PREZZO PREFISSATO (es. 2 x Reparto 1)										2	X	D1										
	MULTIPLO PREZZO LIBERO (es. 2 x 5.00 euro su reparto 1)										2	X	5	00	D1								
	PREZZO PREFISSATO (es. Reparto 30)												3	0	DEP								
	PREZZO LIBERO (es. 5,00 euro su Reparto 30)												5	00		3	0	DEP					
	MULTIPLO PREZZO PREFISSATO (es. 2 x Reparto 30)												2	X	3	0	DEP						
PLU	PREZZO PREFISSATO (es. PLU 1)																	1	PLU				
	PREZZO LIBERO (es. 5,00 euro su PLU1) <i>Prezzo utilizzato fino alla selezione di un reparto differente</i>																		5	00		1	PLU
	MULTIPLO PREZZO PREFISSATO (es. 2 x su PLU 1)																			2	X	1	PLU

MULTIPLIO PREZZO LIBERO
(es. 2 x 5,00 euro su PLU 1)



PREZZO PREFISSATO
(es. PLU 30)



PREZZO LIBERO
(es. 5,00 euro su PLU 30)



ESEMPI DI "MODIFICATORI"

CANCELLA

ULTIMA VENDITA



DA LISTA VENDITE

Tasti freccia per scorrere, tasto invio per confermare, tasto ESC per terminare



TUTTE LE VENDITE



SUBTOTALE



RESO (es. 5,00 euro su Reparto 1)

È obbligatorio indicare un Reparto a cui associare il RESO

Lo scontrino non può essere chiuso se il RESO rende il totale negativo



SCONTO %

PREFISSATO SU ARTICOLO



LIBERO SU ARTICOLO (es. 33%)



PREFISSATO SUL TOTALE



LIBERO SUL TOTALE
(es. 33% su totale)



MAGGIORAZIONE % PREFISSATO SU ARTICOLO

+%
ESC

LIBERO SU ARTICOLO (es. 33%)

3
DEFdefèé

3
DEFdefèé

+%
ESC

PREFISSATO SUL TOTALE

SBT
Ins

+%
ESC

LIBERO SUL TOTALE (es. 33% su totale)

SBT
Ins

3
DEFdefèé

3
DEFdefèé

+%
ESC

SCONTO VALORE

PREFISSATO SU ARTICOLO

Lo scontrino non può essere chiuso se lo SCONTO VALORE rende il totale negativo

Sconto
Valore
Articolo

LIBERO SU ARTICOLO (es. 0,50 euro)

Lo scontrino non può essere chiuso se lo SCONTO VALORE rende il totale negativo

5
JKLjkl

0
SpC=%@

Sconto
Valore
Articolo

MAGG. VALORE

PREFISSATO SU ARTICOLO

Maggior.
Valore
Articolo

LIBERO SU ARTICOLO (es. 5,00 euro)

5
JKLjkl

00
_#()|<>

Maggior.
Valore
Articolo

PREFISSATO SUL TOTALE

SBT
Ins

Maggior.
Valore
Articolo

LIBERO SUL TOTALE
(es. 5,00 euro su totale)

SBT
Ins

5
JKLJKI

00
_#()<>

Maggior.
Valore
Articolo

ABBUONO

PREFISSATO SUL TOTALE

Lo scontrino non può essere chiuso se l'ABBUONO rende il totale negativo

-Δ

LIBERO SUL TOTALE (es. 5,00 euro)

Lo scontrino non può essere chiuso se l'ABBUONO rende il totale negativo

5
JKLJKI

00
_#()<>

-Δ

ESEMPI DI "PAGAMENTI"

CREDITO

CLIENTE GENERICO 0

Incrementa il contatore "CORRISPETTIVO NON PAGATO" nei rendiconti



CONTANTI

SENZA CALCOLO DEL RESTO



CON CALCOLO DEL RESTO
(es. banconota 20,00 euro)

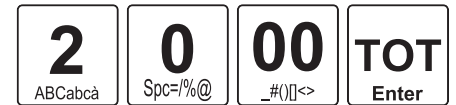

ASSEGNO

SENZA CALCOLO DEL RESTO



CON CALCOLO DEL RESTO
(es. assegno 50,00 euro)

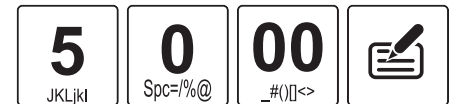

CARTA ELETTRONICA



PAGAMENTI GENERICI DA 8..20 (es. Pagamento n. 12)

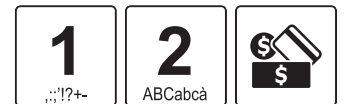

BUONO PASTO

SENZA CALCOLO DEL RESTO

Incrementa il contatore "CORRISPETTIVO NON PAGATO" nei rendiconti



CON CALCOLO DEL RESTO

(es. buono 5,00 euro)

Incrementa il contatore "CORRISPETTIVO NON PAGATO" nei rendiconti



FUNZIONI SPECIALI

VERSAMENTO IN CASSA (es. 20,00 euro)

È consentito solo mediante pagamento in contanti

Viene emesso uno scontrino NON fiscale



PRELIEVO DI CASSA (es. 10,00 euro)

Se la cassa contiene un importo inferiore al prelievo richiesto, il display visualizza un avvertimento

Viene emesso uno scontrino NON fiscale



RECUPERO CREDITO CLIENTE MEMORIZZATO

(es. 500,00 euro con carta elettronica da Cliente 2)

Sono consentite tutte le forme di pagamento escluso CREDITO



CLIENTE GENERICO 0

(es. 5,00 euro con contanti)

Sono consentite tutte le forme di pagamento escluso CREDITO

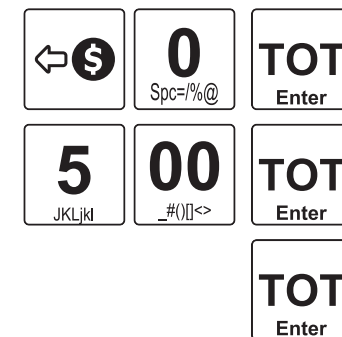

LISTINI PREZZO

LIVELLO 1

Il listino di prezzo non può essere cambiato a transazione in corso.

Il listino rimane attivo fino alla selezione di un listino differente.

La barra di stato non riporta alcuna indicazione.

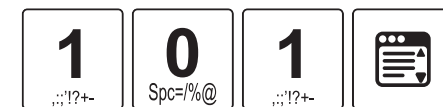

LIVELLO 2

Il listino di prezzo non può essere cambiato a transazione in corso.

Il listino rimane attivo fino alla selezione di un listino differente.

La barra di stato riporta l'indicazione "L2".

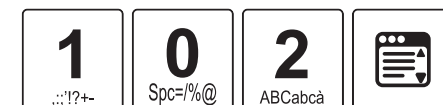

LIVELLO 3

Il listino di prezzo non può essere cambiato a transazione in corso.

Il listino rimane attivo fino alla selezione di un listino differente.

La barra di stato riporta l'indicazione "L3".

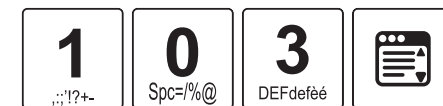

RENDICONTI TRANSAZIONI

Il dispositivo permette di stampare una serie di rapporti riepilogativi delle transazioni registrate:

GIORNALIERO

Situazione fiscale di fine giornata. Fornisce il corrispettivo giornaliero del venduto.

1 ::!?!?+-	0 SpC=/%@	5 JKLjkl	0 SpC=/%@	
---------------	--------------	-------------	--------------	--

FINANZIARIO

Movimento finanziario giornaliero.

1 ::!?!?+-	0 SpC=/%@	5 JKLjkl	1 ::!?!?+-	
---------------	--------------	-------------	---------------	--

FINANZIARIO STORICO

Movimento finanziario dall'ultima data dell'ultimo azzeramento effettuato del medesimo report emesso.

1 ::!?!?+-	0 SpC=/%@	6 MNOmnoò	3 DEFdeféé	
---------------	--------------	--------------	---------------	--

FASCIA ORARIA

Situazione attività di vendita suddivisa per fascia oraria. Le fasce orarie sono fisse (24).

1 ::!?!?+-	0 SpC=/%@	6 MNOmnoò	4 GHlghii	
---------------	--------------	--------------	--------------	--

FASCIA ORARIA STORICA

Situazione attività di vendita dall'ultima data dell'ultimo azzeramento effettuato del medesimo report emesso.

1 ::!?!?+-	0 SpC=/%@	6 MNOmnoò	5 JKLjkl	
---------------	--------------	--------------	-------------	--

REPARTI

Situazione attività divise per reparto.

1 ::!?!?+-	0 SpC=/%@	5 JKLjkl	2 ABCabcà	
---------------	--------------	-------------	--------------	--

SELETTIVO REPARTI

Situazione attività divise per Reparti e filtrabile per numero di reparto.

1 ::!?!?+-	0 SpC=/%@	6 MNOmnoò	6 MNOmnoò	
---------------	--------------	--------------	--------------	--

REPARTI STORICO

Situazione attività divise per Reparti dall'ultima data dell'ultimo azzeramento effettuato del medesimo report emesso.

1 ::!?!?+-	0 SpC=/%@	6 MNOmnoò	7 PQRSpqrs	
---------------	--------------	--------------	---------------	--

PLU

Situazione attività divise per PLU.

1 ::!?!?+-	0 SpC=/%@	5 JKLjkl	3 DEFdefèé	
---------------	--------------	-------------	---------------	--

SELETTIVO PLU

Situazione attività divise per PLU e filtrabile per numero di PLU.

1 ::!?!?+-	0 SpC=/%@	5 JKLjkl	4 GHghii	
---------------	--------------	-------------	-------------	--

PLU STORICO

Situazione attività divise per PLU dall'ultima data dell'ultimo azzeramento effettuato del medesimo report emesso.

1 ::!?!?+-	0 SpC=/%@	6 MNOmnoò	8 TUVtuvù	
---------------	--------------	--------------	--------------	--

OPERATORI

Situazione degli operatori.

1 ::!?!?+-	0 SpC=/%@	5 JKLjkl	5 JKLjkl	
---------------	--------------	-------------	-------------	--

OPERATORI STORICO

Situazione degli operatori dall'ultima data dell'ultimo azzeramento effettuato del medesimo report emesso.

1 ::!?!?+-	0 SpC=/%@	6 MNOmnoò	9 WXYZwxyz	
---------------	--------------	--------------	---------------	--

CLIENTI

Situazione attività divise per Clienti.

1 ::!?!?+-	0 SpC=/%@	5 JKLjkl	7 PQRSpqrs	
---------------	--------------	-------------	---------------	--

MEMORIA FISCALE

(1=T Stampa totale, 2=D Filtro per data, 3=N>n Filtro per n° scontrino)

1 ::!?!?+-	0 SpC=/%@	6 MNOmnoò	1 ::!?!?+-	
---------------	--------------	--------------	---------------	--

GIORNALE ELETT.

(1=T Stampa totale, 2=D Filtro per data, 3=N>n Filtro per n° scontrino)

1 ::!?!?+-	0 SpC=/%@	6 MNOmnoò	2 ABCabcà	
---------------	--------------	--------------	--------------	--

AZZERAMENTO RENDICONTI

Il dispositivo permette l'azzeramento dei contatori utilizzati per i rapporti riepilogativi. Prima dell'azzeramento viene stampato il rapporto riepilogativo.

GIORNALIERO

Situazione fiscale di fine giornata.



FINANZIARIO

Movimento finanziario giornaliero.



FINANZIARIO STORICO

Dall'ultima data dell'ultimo azzeramento effettuato del medesimo report emesso.

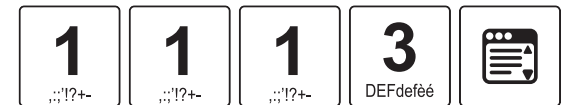

FASCIA ORARIA

Situazione attività di vendita suddivisa per fascia oraria. Le fasce orarie sono fisse (24).



FASCIA ORARIA STORICA

Dall'ultima data dell'ultimo azzeramento effettuato del medesimo report emesso.



REPARTI

Situazione attività divise x reparto.



SELETTIVO REPARTI

Situazione attività divise per Reparti e filtrabile per numero di Reparto.

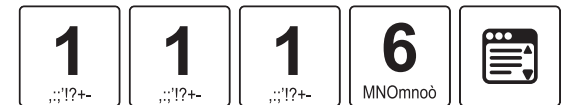

REPARTI STORICO

Dall'ultima data dell'ultimo azzeramento effettuato del medesimo report emesso.

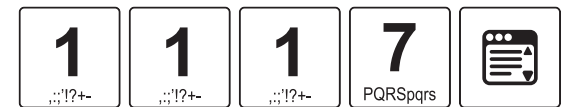

PLU

Situazione attività divise per PLU.

1 ::!2+-	1 ::!2+-	0 SpC=/%@	3 DEFdefèé	
-------------	-------------	--------------	---------------	--

SELETTIVO PLU

Situazione attività divise per PLU e filtrabile per numero di PLU.

1 ::!2+-	1 ::!2+-	0 SpC=/%@	4 GHghii	
-------------	-------------	--------------	-------------	--

PLU STORICO

Dall'ultima data dell'ultimo azzeramento effettuato del medesimo report emesso.

1 ::!2+-	1 ::!2+-	1 ::!2+-	8 TUVtuvù	
-------------	-------------	-------------	--------------	--

OPERATORI

Situazione degli operatori.

1 ::!2+-	1 ::!2+-	0 SpC=/%@	5 JKLjkl	
-------------	-------------	--------------	-------------	--

OPERATORI STORICO

Dall'ultima data dell'ultimo azzeramento effettuato del medesimo report emesso.

1 ::!2+-	1 ::!2+-	1 ::!2+-	9 WXYZwxyz	
-------------	-------------	-------------	---------------	--

CLIENTI

Situazione attività divise per Clienti.

1 ::!2+-	1 ::!2+-	0 SpC=/%@	7 PQRSpqrs	
-------------	-------------	--------------	---------------	--

AZZERAMENTI MULTIPLI (*)

Esegue la sequenza degli azzeramenti selezionati.

1 ::!2+-	1 ::!2+-	0 SpC=/%@	9 WXYZwxyz	
-------------	-------------	--------------	---------------	--

AZZERAMENTI MULTIPLI STORICI

Eseguire la sequenza degli azzeramenti selezionati ma limitatamente agli azzeramenti storici.

1 ::!2+-	1 ::!2+-	1 ::!2+-	0 SpC=/%@	
-------------	-------------	-------------	--------------	--

NUMERO FATTURA

Azzeramento contatore fatture.

1 ::!2+-	1 ::!2+-	1 ::!2+-	1 ::!2+-	
-------------	-------------	-------------	-------------	--

(*) vedere menù PROGRAMMAZIONI > AZZERAMENTI MULTIPLI (STRUTTURA MENÙ nelle ultime pagine di questa guida rapida)

STRUTTURA MENÙ

RENDICONTI [7]	N. BREVE
GIORNALIERO	[1050]
FINANZIARIO	[1051]
FINANZIARIO STORICO	[1063]
FASCIA ORARIA	[1064]
FASCIA ORARIA STORICA	[1065]
REPARTI	[1052]
SELETTIVO REPARTI	[1066]
REPARTI STORICO	[1067]
PLU	[1053]
SELETTIVO PLU	[1054]
PLU STORICO	[1068]
OPERATORI	[1055]
OPERATORI STORICO	[1069]
CLIENTI	[1057]
MEMORIA FISCALE	[1061]
GIORNALE ELET.	[1062]

AZZERAMENTI [8]	N. BREVE
GIORNALIERO	[1100]
FINANZIARIO	[1101]
FINANZIARIO STORICO	[1113]
FASCIA ORARIA	[1114]
FASCIA ORARIA STORICA	[1115]
REPARTI	[1102]
SELETTIVO REPARTI	[1116]
REPARTI STORICO	[1117]
PLU	[1103]
SELETTIVO PLU	[1104]
PLU STORICO	[1118]
OPERATORI	[1105]
OPERATORI STORICO	[1119]
CLIENTI	[1107]
AZZERAMENTI MULTIPLI	[1109]
AZZER. MULT. STORICI	[1110]
AZZER. NUM. FATTURA	[1111]

SINCRONIZ. [1010]	N. BREVE
MANUALE	[1466]
CARICA AGGIORNAMENTI	[1467]
TEST CONNESSIONE	[1468]
SCARICA E ESEGUI CMD	[1541]
AUTOMATICA -XML	[1540]

MENU FUNZIONI	N. BREVE
FATTURA N.	[2]
PRELIEVI	[3]
FONDO CASSA	[4]
NOTA DI CREDITO N.	[5]
RENDICONTI	[7]
AZZERAMENTI	[8]
INVIA E-MAIL	[1011]
SINCRONIZZAZIONI	[1010]
RICARICHE ⁽¹⁾	[1014]
PROGRAMMAZIONI	[9]
STRUMENTI ⁽¹⁾	[1009]

(1) Menù protetto da password.

AZZERAMENTI MULT.	N. BREVE
Scegli sequenza ⁽¹⁾	[1298]

IMPOSTAZIONI DI RETE	N. BREVE
Abilita DHCP ⁽¹⁾	[1331]
Indirizzi di rete ⁽¹⁾	[1490]
Server SMTP ⁽¹⁾	[1491]
Server UDP ⁽¹⁾	[1492]
Client FTP ⁽¹⁾	[1494]
Param. per registrazione ⁽¹⁾	[1495]
TCP Client ⁽¹⁾	[1496]
TCP Client ricariche ⁽¹⁾	[1498]
SMTP Serv. con autent. 1 ⁽¹⁾	[1497]
SMTP Serv. con autent. 2 ⁽¹⁾	[1499]

PROGRAM. EMAIL	N. BREVE
Destinatario 1 ⁽¹⁾	[1500]
Destinatario 2 ⁽¹⁾	[1501]
Destinatario 3 ⁽¹⁾	[1502]
Oggetto ⁽¹⁾	[1503]
Corpo e-mail riga 1 ⁽¹⁾	[1504]
Corpo e-mail riga 2 ⁽¹⁾	[1505]
Corpo e-mail riga 3 ⁽¹⁾	[1506]
Corpo e-mail riga 4 ⁽¹⁾	[1507]
Corpo e-mail riga 5 ⁽¹⁾	[1508]
Allegati ⁽¹⁾	[1509]

OPZIONI FUNZION.	N. BREVE
Prezzi centesimi	[1300]
Modalità operatore	[1304]
Accorpamento articoli	[1307]
Ordinam. per reparto	[1308]
Beep su articolo trovato	[1319]
Password operatore	[1320]
Modal. apprendimento	[1321]
Porta COM 1 ⁽¹⁾	[1323]
Porta COM 2 ⁽¹⁾	[1323]
Porta USB ⁽¹⁾	[1326]
Porta ETH ⁽¹⁾	[1330]
Abilita invio e-mail ⁽¹⁾	[1334]
Crea immagine docum. ⁽¹⁾	[1336]
SMTP auten. (inv. doc) ⁽¹⁾	[1337]
Protocollo ⁽¹⁾	[1327]
Baud Rate protocollo ⁽¹⁾	[1328]
Apertura cassetto anticip.	[1342]
Apertura autom. cassetto	[1315]
Abil. TX footer (XON)	[1333]

SERVER SMTP
Indirizzo IP
Numero porta
E-mail stampante

CLIENT FTP
Numero porta
Indirizzo IP host
Username [max40]
Password [max40]

TCP CLIENT
Indirizzo TCP Client
Porta TCP Client
Nome TCP Client

TCP CLIENT RIC.
Indirizzo TCP Client
Porta TCP Client
Nome TCP Client

SMTP SER. AUT. 2
Indirizzo IP
Numero porta
E-mail stampante
Modo autenticazione
Username
Password

PORTA COM 1
Nessun Dispositivo
Display Cliente
Lettore Barcode
Controllo da PC
Terminale EFT
Modem

PORTA USB
Nessun Dispositivo
Controllo da PC

INDIRIZZI DI RETE
Local IP
Subnet
Gateway
DNS1
DNS2

SERVER UDP
Numero porta RX
Numero porta TX
Modalità di risposta
Indirizzo IP
Nome server

PAR. PER REGIST.
Codice Cliente

SMTP SER. AUT. 1
Indirizzo IP
Numero porta
E-mail stampante
Modo autenticazione
Username
Password

PORTA COM 2
Nessun Dispositivo
Display Cliente
Lettore Barcode
Controllo da PC
Terminale EFT
Modem

PORTA ETH
Nessun Dispositivo
Controllo da PC

RICARICHE [1014]	N. BREVE
PROGRAM. ACCOUNT	[1560]
ANTEPRIMA RICARICA	[1561]
PROGR. OPER. ONLINE	[1565]
LISTA RICARICHE DISP.	[1562]
LISTA SCRATCH DISPON	[1563]
LISTA GIFT CARD DISP	[1566]
CONTROLLA RICARICA	[1567]

PROGRAMMAZIONI [9]	N. BREVE
REPARTI	[1150]
PLU	[1152]
CLIENTI	[1154]
OPERATORI	[1155]
PAGAMENTI	[1167]
MODIFICATORI	[1158]
ALIQUOTE IVA	[1159]
AZZERAMENTI MULTIPLI	[1161]
DATA	[1178]
ORA	[1160]
INTEST. SCONTRINO ⁽¹⁾	[1169]
INTESTAZIONE 2 ⁽¹⁾	[1170]
NOME MACCHINA ⁽¹⁾	[1171]
IMPOSTAZIONI DI RETE	[1165]
PROGRAM. EMAIL	[1166]
CONTRASTO DISPLAY	[1177]
OPZIONI FUNZIONAM.	[1162]
OPZIONI VISUALIZ.	[1163]
OPZIONI STAMPA INT.	[1164]

STRUMENTI [1009]	N. BREVE
FISCALIZZAZIONE	[1451]
INIZIALIZ. NUOVO DGFE	[1452]
VERIFICA PERIODICA	[1453]
BACKUP FLASH->MMC	[1461]
RESTORE MMC->FLASH	[1462]
CAMBIO PASSWORD	[1464]
REGISTRAZIONE ONLINE	[1469]
ABIL. SCONTR. SICURO	[1457]
CONTROLLO UTENTE	[1458]
STRUM. DI SERVIZIO ⁽²⁾	[1456]

(2) Riservato.

PROGR. OPER. ONLINE
Aggiungi op. ric. tel. >
Aggiungi op. scretch >
Agg. oper. ricar. gioco >
Agg. op. carta prepag. >
Agg. oper. gift cart >

LISTA RICARICHE DISP
Su portale fiscale

LISTA GIFT DISP.
Su portale fiscale

PROGRAM. ACCOUNT
Username >
Password account >
Token >
Pos distributore >
Terminale >
ABI >
CAB >
Indirizzo TCP Client >
Porta TCP Client >
Nome TCP Client >

LISTA SCRATCH DISP.
Su portale fiscale

CONTROLLA RICARICA
Su portale fiscale

	N. BREVE MODIFICA	N. BREVE AGGIUNGI	N. BREVE ELIMINA
REPARTI ⁽¹⁾	[1200]	[1201]	[1202]
PLU ⁽¹⁾	[1210]	[1211]	[1212]
CLIENTI ⁽¹⁾	[1220]	[1221]	[1222]
OPERATORI ⁽¹⁾	[1230]	[1231]	[1232]
PAGAMENTI ⁽¹⁾	[1280]	[1281]	[1282]
MODIFICATORI ⁽¹⁾	[1290]	[1291]	[1292]
ALIQUOTE IVA ⁽¹⁾	[1295]	[1296]	[1297]

OPZIONI VISUALIZ.	N. BREVE
Visualizza resto	[1350]
Visualizza saldo	[1351]
Messaggio scorrevole	[1352]
Vis. descr. battute	[1353]

OPZ. STAMPA INT.	N. BREVE
Tipo intestazione	[1422]
N. righe intestazione	[1401]
Tipo intestazione 2	[1436]
N. righe intestazione 2	[1437]
Stampa bufferizzata	[1402]
Dett. moltiplicazione	[1413]
Stampa q.tà unitaria	[1431]
Stampa totale pezzi	[1423]
Stampa lordo prog	[1416]
Stampa doc. annullato	[1428]
Dett. IVA in chiusura	[1429]
Stampa copia scontr.	[1433]
Righe di cortesia	[1435]
Stampa loghi	[1439]
Stampa conferma	[1440]
Stampa subtotal	[1438]
Densità di stampa	[1419]
Velocità di stampa	[1430]

REPARTI mod./agg.
Codice reparto >
Descrizione >
Prezzo 1 >
Prezzo 2 >
Prezzo 3 >
Min prezzo >
Max prezzo >
Aliquota IVA >
Gruppo reparti >
Scontabile >
Quantità obbligatoria >
Menù a prezzo fisso >
Battuta singola >
Descrittivo >
Servizio >
Opzioni servizi >

PLU mod./agg.
Codice PLU >
Descrizione >
Prezzo 1 >
Prezzo 2 >
Prezzo 3 >
Reparto >
Battuta singola >
Descrittivo >

CLIENTI mod./agg.
Codice cliente >
Ragione sociale >
Indirizzo 1 >
Indirizzo 2 >
Indirizzo 3 >
Codice fiscale >
Codice fiscale 2 >
Aliquota IVA >
Massimo saldo >

OPERATORI mod./agg.
Codice operatore >
Descrizione >
Password >
Apertura cassetto >
Stampa dettagli >

PAGAMENTI mod./agg.
Codice pagamento >
Descrizione >
Importo massimo >
Resto massimo >

MODIFICATORI mod./agg.
Codice modificatore >
Descrizione >
Valore % massimo >
Valore % >

ALIQUOTE IVA mod./agg.
Codice aliquota >
Descrizione >
Valore >

Per accedere al menu "Funzioni" premere:



Per accedere rapidamente a una delle opzioni del menù premere:

< n. breve >



SPECIFICHE

DISPOSITIVO

Risoluzione	203 dpi (8 dot/mm)
Metodo di stampa	Termico, testina fissa
Velocità di stampa ^{(1) (2)}	80 mm/s

CARTA

Larghezza carta	57 mm ± 0.5 mm
Grammatura carta	da 55 g/m ² a 60 g/m ²
Diametro esterno rotolo	max Ø60 mm
Diametro esterno anima rotolo	Ø12 mm

CARATTERISTICHE ELETTRICHE

Alimentazione	9 Vdc ± 10%
Assorbimento medio ⁽²⁾	1.8 A
Assorbimento standby	0.15 A

ALIMENTATORE cod. 963GE020010024

Tensione alimentazione	da 100 Vac a 240 Vac
Frequenza	da 50 Hz a 60 Hz
Output	9 Vdc, 3A
Potenza	27 W

CONDIZIONI AMBIENTALI

Temperatura di funzionamento	da 0°C a 45°C
Umidità relativa	da 10 % Rh a 80% Rh

NOTE:

(1) Rispettando la regolare pianificazione della pulizia delle parti del dispositivo.

(2) Riferito ad uno scontrino tipico CUSTOM (L = 10cm, Densità = 12,5% dots accesi).

PULIZIA

La pulizia regolare del dispositivo mantiene la qualità di stampa e ne prolunga la durata nel tempo. La tabella seguente riporta la pianificazione consigliata per la pulizia.

OGNI CAMBIO CARTA

Testina di stampa	Utilizzare alcol isopropilico
Rullo di stampa	Utilizzare alcol isopropilico
Display	Utilizzare aria compressa o un panno morbido

OGNI 5 CAMBI CARTA

Vano strapperina	Utilizzare aria compressa o pinzette
Percorso carta	Utilizzare aria compressa o pinzette
Sensore	Utilizzare aria compressa

OGNI 6 MESI O QUANDO NECESSARIO

Carrozzeria	Utilizzare aria compressa o un panno morbido
-------------	--

NOTE:

Scollegare il cavo di alimentazione dalla presa elettrica.

Se si utilizza il dispositivo in ambienti molto polverosi, occorre ridurre gli intervalli di pulizia.

CUSTOM S.p.A.
Via Berettine 2/B
43010 Fontevivo (PARMA) - Italy
Tel. : +39 0521-680111
Fax : +39 0521-610701
http: www.custom.biz

Assistenza Tecnica Clienti:
Email : support@custom.it

© 2015 CUSTOM S.p.A. – Italy. Tutti i diritti riservati. È vietata la riproduzione totale o parziale del presente manuale in qualsiasi forma, sia essa cartacea o informatica. La CUSTOM S.p.A. e le risorse impiegate nella realizzazione del manuale, non si assumono nessuna responsabilità derivante dall'utilizzo dello stesso, garantendo che le informazioni contenute nel manuale sono state accuratamente verificate. Ogni suggerimento riguardo ad eventuali errori riscontrati o a possibili miglioramenti sarà particolarmente apprezzato. I prodotti sono soggetti ad un continuo controllo e miglioramento, pertanto la CUSTOM S.p.A. si riserva di modificare le informazioni contenute nel manuale senza preavviso.

I contenuti multimediali pre/installati sono coperti da Copyright CUSTOM S.p.A. Altre società e altri nomi di prodotti qui menzionati sono marchi delle rispettive società.

La citazione di prodotti di terze parti è a solo scopo informativo e non costituisce alcun impegno o raccomandazione. CUSTOM S.p.A. declina ogni responsabilità riguardo l'uso e le prestazioni di questi prodotti.

LE IMMAGINI UTILIZZATE NEL PRESENTE MANUALE RIVESTONO PURO SCOPO ESEMPLIFICATIVO E POTREBBERO NON RIPRODURRE FEDELMENTE IL MODELLO DESCRITTO.

SE NON DIVERSAMENTE SPECIFICATO, LE INFORMAZIONI FORNITE NEL PRESENTE MANUALE SONO VALIDE PER TUTTI I MODELLI IN PRODUZIONE AL MOMENTO DELL'EMISSIONE DI QUESTO DOCUMENTO.

AVVERTENZE GENERALI

La CUSTOM S.p.A. declina ogni responsabilità per sinistri od ogni qualsivoglia inconveniente, a persone o cose, derivanti da manomissioni, modifiche strutturali o funzionali, installazione non idonea o non correttamente eseguita, ambientazione non idonea alle protezioni o climatizzazioni richieste, carenze di manutenzione o di verifiche periodiche o di riparazioni in ogni caso non correttamente eseguite.



Il formato usato per questo manuale migliora l'uso di risorse naturali riducendo la quantità di carta necessaria per stampare questa copia.

INFORMAZIONI GENERALI SULLA SICUREZZA

Si richiama l'attenzione sulle seguenti azioni che possono compromettere la conformità e le caratteristiche del prodotto:

- Leggete e conservate le istruzioni seguenti;
- Seguite tutti gli avvisi e le istruzioni indicate sul dispositivo.
- Non collocate il dispositivo su una superficie instabile perché potrebbe cadere e danneggiarsi seriamente.
- Non collocate il dispositivo su superfici morbide o in ambienti che non garantiscono la necessaria ventilazione.
- Non fissare in maniera indissolubile un prodotto o i suoi accessori come gli alimentatori se non specificatamente previsto da questo manuale.
- Collocate il dispositivo in modo da evitare che i cavi ad esso collegati possano essere danneggiati.
- [Solo apparecchiature OEM] L'apparecchiatura deve essere installata all'interno di un chiosco o sistema che fornisca protezione meccanica, elettrica, antifuoco.
- L'impianto di rete deve essere conforme alle norme in vigore nel Paese in cui si intende installare l'apparecchiatura.
- Assicurarsi che nel luogo in cui si vuole installare il dispositivo, vi sia una presa di corrente facilmente accessibile e di capacità non inferiore ai 10A.
- Accertarsi che il cavo di rete in dotazione all'apparecchiatura, o che si intende utilizzare, sia compatibile con la presa disponibile nell'impianto.
- Assicuratevi che l'impianto elettrico che alimenta il dispositivo sia provvisto del conduttore di terra e che sia protetto da interruttore differenziale.
- Prima di ogni operazione di manutenzione scollegare il cavo alimentazione.
- Utilizzate il tipo di alimentazione elettrica indicato sull'etichetta del dispositivo.
- L'alimentazione alla stampante deve essere fornita da un alimentatore di tipo SELV (definizione IEC60950-1 seconda edizione).
- [Solo apparecchiature DESK] L'alimentazione all'apparecchiatura deve essere fornita da un alimentatore di tipo approvato da CUSTOM S.p.A.
- Rispettare l'intervallo operativo dell'apparecchiatura e dei componenti accessori.
- Non ostruite le aperture per la ventilazione.
- Non introducete oggetti all'interno del dispositivo in quanto essi possono cortocircuitare o danneggiare parti che potrebbero comprometterne il funzionamento.
- Non intervenite personalmente sul dispositivo, eccetto che per le operazioni di ordinaria manutenzione, espressamente riportate nel manuale utente.
- L'apparecchiatura deve essere accessibile nelle sue componenti solamente a personale autorizzato ed addestrato.
- Eseguire periodicamente la manutenzione ordinaria del dispositivo al fine di evitare che accumuli di sporcizia possano compromettere il corretto e sicuro funzionamento dell'unità.
- Non toccare la linea di riscaldamento della testina a mani nude o con oggetti metallici. Non eseguire operazioni all'interno della stampante subito dopo la stampa, perché la testina ed il motore possono raggiungere temperature molto elevate.
- Utilizzare materiali di consumo consigliati o approvati da CUSTOM S.p.A.



IL MARCHIO CE APPLICATO AL PRODOTTO CERTIFICA CHE IL PRODOTTO STESSO SODDISFA I REQUISITI BASE DI SICUREZZA.

Il dispositivo soddisfa i requisiti essenziali di Compatibilità Elettromagnetica e di Sicurezza Elettrica previsti dalle direttive 2006/95/CE e 2004/108/CE in quanto progettata in conformità alle prescrizioni delle seguenti Norme:

- EN 55022 Class B (*Limits and methods of measurements of radio disturbance characteristics of Information Technology Equipment*)
- EN 55024 (*Information Technology Equipment – Immunity characteristics – Limits and methods of measurement*)
- EN 60950-1 (*Safety of information equipment including electrical business equipment*)

Il dispositivo soddisfa i requisiti essenziali della Direttiva 1999/05/CE per le apparecchiature dotate di moduli emettitori intenzionali di onde radio. La Dichiarazione di Conformità e le altre certificazioni disponibili, possono essere richieste a support@custom.it, indicando il part number che si trova nell'etichetta prodotto o nella fattura di vendita.



INDICAZIONI PER LO
SMALTIMENTO DEL
PRODOTTO

Il simbolo del bidone barrato sta ad indicare che lo smaltimento del dispositivo NON deve essere eseguito attraverso il normale ciclo di smaltimento dei rifiuti. Per informazioni maggiormente dettagliate sul riciclaggio di questo prodotto, fare riferimento alle indicazioni dell'autorità del vostro Paese per lo smaltimento di questi prodotti.

- Non smaltire queste apparecchiature come rifiuto municipale solido misto ma effettuare una raccolta separata.
- Il reimpiego o il corretto riciclaggio delle AEE è utile a preservare l'ambiente e la salute umana stessa.
- Secondo la Direttiva europea WEEE 2002/96/EC sono disponibili specifici centri di raccolta a cui consegnare i rifiuti di apparecchiature elettriche ed elettroniche, ed è altresì possibile riconsegnare l'apparecchiatura al distributore all'atto dell'acquisto di una nuova equivalente.
- La pubblica amministrazione ed i produttori di AEE sono impegnati ad agevolare i processi di reimpiego e recupero dei RAEE attraverso l'organizzazione delle attività di raccolta e attraverso l'utilizzo di opportuni accorgimenti progettuali.
- La legge punisce con opportune sanzioni chi smaltisce abusivamente i RAEE.



CUSTOM S.p.A.

World Headquarters

Via Berettine, 2/B - 43010 Fontevivo, Parma ITALY

Tel. + 39 0521 680111 - Fax + 39 0521 610701

info@custom.biz - www.custom.biz

All rights reserved

www.custom.biz